



PERFORMER DELUXE

CHARCOAL GRILL OWNER'S GUIDE

Read owner's guide before using the barbecue.

Assembly -  Pg 7

**YOU MUST READ THIS OWNER'S GUIDE
BEFORE OPERATING YOUR GAS BARBECUE**

⚠ DANGER

If you smell gas:

1. Shut off gas to the appliance.
2. Extinguish any open flames.
3. Open lid.
4. If odour continues, keep away from the appliance and immediately call your gas supplier or your fire service.

Leaking gas may cause a fire or explosion, which can cause serious bodily injury or death, or damage to property.

⚠ WARNING:

1. Do not store or use petrol or other flammable vapours and liquids in the vicinity of this or any other appliance.
2. A gas supply cylinder not connected for use should not be stored in the vicinity of this or any other appliance.

⚠ WARNING: Follow all leak-check procedures carefully in this manual prior to barbecue operation. Do this even if barbecue was dealer-assembled.

⚠ WARNING: Do not try to light the WEBER gas barbecue without first reading the "Lighting" instructions in this manual.

INFORMATION FOR THE INSTALLER:
This manual must remain with the owner, who should keep it for future use.

ONLY TO BE USED OUTDOORS.

CE:048BN-0014
ID: 0845

54987

EUROPE
03/01/18

EN

BG

CS

EL

HR

HU

IS

RO

SK

SL

TR

UK

PERFORMER DELUXE

Ръководство за употреба на барбекю на дървени въглища

Прочетете наръчника на потребителя, преди да използвате барбекюто.

Събрание -  Pg. 7

**ТРЕБВА ДА ПРОЧЕТЕТЕ НАСТОЯЩОТО
РЪКОВОДСТВО ЗА ЕКСПЛОАТАЦИЯ, ПРЕДИ
ЕКСПЛОАТАЦИЯ НА ГАЗОВОТО БАРБЕКЮ**
⚠ ОПАСНОСТ

Ако подушите газ:

1. Изключете притока на газ към уреда.
2. Изгасете всякакъв открит пламък.
3. Отворете капака.
4. Ако миризмата продължи, стойте далеч от уреда и незабавно се обадете на доставчика на газ или пожарната.

Течове на газ могат да доведат до пожар или експлозия, които могат да причинят сериозна телесна повреда или смърт, или повреда на собственост.

⚠ ПРЕДУПРЕЖДЕНИЕ:

1. Не съхранявайте или използвайте бензин или други запалими течности или газове в близост до този или друг уред.
2. Несвързана за експлоатация бутилка за газ не трябва да се съхранява в близост до този или друг уред.

⚠ ПРЕДУПРЕЖДЕНИЕ: Внимателно следвайте всички процедури за проверка за течове от това ръководство преди работа с барбекюто. Направете това, дори ако барбекюто е сглобено от доставчик.

⚠ ПРЕДУПРЕЖДЕНИЕ: Не се опитвайте да запалите газовото барбекю Weber, без първо да сте прочели инструкциите за "Запалване" от това ръководство.

**ИНФОРМАЦИЯ ЗА ЛИЦЕТО, ИЗВЪРШВАЩО
МОНТАЖА:**

Това ръководство трябва да остане при собственика, който трябва да го запази за бъдеща употреба.

ДА СЕ ИЗПОЛЗВА САМО НА ОТКРИТО.

CE:048BN-0014
ID: 0845

АКО НЕ ВЗЕМЕТЕ ПОД ВНИМАНИЕ ТЕЗИ СЪОБЩЕНИЯ ЗА ОПАСНОСТ, ПРЕДУПРЕЖДЕНИЕ И ВНИМАНИЕ, МОЖЕ ДА СЕ СТИГНЕ ДО СЕРИОЗНИ ТЕЛЕСНИ НАРАНЯВАНИЯ ИЛИ СМЪРТ ИЛИ ДО ПОЖАР ИЛИ ЕКСПЛОЗИЯ, КОЕТО ДА ДОВЕДЕ ДО ЩЕТИ ВЪРХУ СОБСТВЕНОСТТА.

- ⚠ СИМВОЛИТЕ ЗА БЕЗОПАСНОСТ (⚠) ще Ви предупредят за важна информация, свързана с БЕЗОПАСНОСТТА.
- ⚠ Със СИМВОЛИТЕ ЗА БЕЗОПАСНОСТ ще се използват сигналните думи ОПАСНОСТ, ПРЕДУПРЕЖДЕНИЕ или ВНИМАНИЕ.
- ⚠ ОПАСНОСТ ще означава най-сериозен риск.
- ⚠ Моля, прочетете цялата информация за безопасност, съдържаща се в този наръчник на потребителя, преди да започнете работа с тази скара.

⚠ ОПАСНОСТ

- ⚠ Не използвайте тази скара под каквото и да е надземно запалимо съоръжение.
- ⚠ Неправилното сглобяване може да бъде опасно. Моля, следвайте инструкциите за сглобяване в този наръчник. Не използвайте скарата, освен ако всички части не са монтирани. Уверете се, че или съдът за пепел е правилно прикрепен към краката под резервоара на скарата, или че съдът за пепел с голяма вместимост е на мястото си преди да запалите скарата.
- ⚠ Никога не трябва да се оставят запалими материали на по-малко от 61 см от горната, долната, задната част или страните на скарата.
- ⚠ Когато палите газовата горелка никога не се надвесвайте над скарата.
- ⚠ Не използвайте скарата когато е много ветровито.
- ⚠ Не работете със скарата когато има изтичане на газ.
- ⚠ Не използвайте пламък, за да проверявате за изтичане на газ.
- ⚠ Изключете крана на резервоар ако горелката изгасне по време на работа. Отстранете капака и изчакайте пет минути преди да опитате да запалите отново, като следвате инструкциите за запалване, описани в този наръчник.
- ⚠ Не опитвайте да отделите газовия регулатор от резервоара или някоя газова връзка докато скарата работи.
- ⚠ Използвайте само регулатора на втечен нефтен газ, който ви е предоставен със скарата.

⚠ ПРЕДУПРЕЖДЕНИЯ

- ⚠ Следвайте инструкциите за свързване на регулатора за вашия тип газова скара.
- ⚠ Не съхранявайте резервен или отделен пълнител за втечен нефтен газ за еднократна употреба под или в близост до тази скара.
- ⚠ Винаги дръжте скарата върху солидна, равна повърхност, далеч от запалими материали.
- ⚠ Не поставяйте капака на скарата или каквито и да са запалими материали върху или в зоната за складиране под скарата.
- ⚠ Винаги сваляйте капака преди да запалите газовата горелка ръчно или със запалителя. Капака не трябва да се поставя, докато дървените въглища не бъдат напълно запалени.
- ⚠ Използвайте подходящи инструменти за скара с дълги, устойчиви на топлина дръжки.
- ⚠ Някои модели могат да включват държач за капак TUCK-AWAY. Държачът за капак TUCK-AWAY се използва за прибиране на капака, докато проверявате или обръщате храната си. Не използвайте държача за капак TUCK-AWAY като дръжка за повдигане или преместване на скарата. Не поставяйте горещ капак върху килим или трева. Не окачвайте капака на дръжката за резервоара.
- ⚠ Работете и съхранявайте внимателно нагорещеният електрически starter.
- ⚠ Дръжте електрическите проводници и захранващи кабели далеч от горещите повърхности на скарата и далеч от зони с голямо преминаване.
- ⚠ Преди използване проверете за изтичане на газ и запущване на горелката в случай, че е имало период на съхранение и/или неизползване. Вижте инструкциите за правилни процедури в този наръчник.
- ⚠ Да се прави конверсия или опит за използване на природен газ с тази скара е опасно и ще доведе до анулиране на гаранцията Ви.
- ⚠ Използването на вдлъбната или ръждясала бутилка за втечен нефтен газ за еднократна употреба може бъде опасно и трябва да се провери от Вашия доставчик на течен пропан. Не използвайте бутилка за втечен нефтен газ за еднократна употреба с повреден клапан.
- ⚠ Въпреки че, вашата бутилка за втечен нефтен газ за еднократна употреба може да изглежда празна, тя може още да съдържа газ. Бутилката за втечен нефтен газ за еднократна употреба трябва да се транспортира и да се съхранява по подходящ начин.
- ⚠ втечен нефтен газ за еднократна употреба:
 1. Отдалечете се от бутилката за втечен нефтен газ за еднократна употреба.
 2. Не опитвайте да поправите проблема сами.
 3. Обадете се на противопожарната служба.

⚠ ВНИМАНИЕ

- ⚠ Обвиването на резервоара с алуминиево фолио ще възпрепятства въздушния поток. Вместо това използвайте съд за събиране на течности, за да събирате оттичанията от месото докато готвите, като използвате непрекия метод.
- ⚠ Използването на остри предмети за почистване на решетката за готвене или премахване на пепелта ще повреди покритието.
- ⚠ Използването на абразивни почистващи вещества върху решетката за готвене или самата скара ще повреди покритието.
- ⚠ Скарата трябва да се почиства щателно и редовно.

Благодарим Ви, че закупихте продукт на WEBER. Компания Weber-Stephen Products LLC, 1415 S. Roselle Road, Palatine, Illinois 60067 ("WEBER") се гордее със своите безопасни, здрави и надеждни продукти.

Това е доброволна гаранция на WEBER, която ви се предоставя без никакви допълнителни разходи. Тя съдържа информация, която ще ви бъде необходима, за да може вашият продукт на WEBER да бъде ремонтиран в малко вероятен случай на неизправност или дефект.

Съгласно приложимото законодателство, клиентите имат някои права в случай, че продуктът е неизправен. Тези права включват извършване на допълнителен ремонт, намаление на продажната цена и компенсация. В Европейския съюз, например, това може да бъде двугодишна задължителна гаранция, започваща от датата на предоставяне на продукта. Тези и други задължителни права остават незасегнати от тази клауза на гаранцията. Всъщност, тази гаранция дава допълнителни права на клиента, които са независимо от задължителните гаранционни клаузи.

ДОБРОВОЛНА ГАРАНЦИЯ НА WEBER

На купувача на продукта на WEBER (или в случай на подарък или промоционална кампания - на лицето, за което продуктът е закупен като подарък или промоционален артикул) компания WEBER гарантира, че продуктът на WEBER е без дефекти в материала и изработката за периода (периодите) от време, посочени по-долу, когато се сглоби и използва според придружаващото Ръководство за употреба. (Забележка: Ако изгубите или не помните къде сте оставили Ръководството за употреба на WEBER, неговото копие е достъпно онлайн на www.weber.com или към конкретен за страната уебсайт, към който клиентът може да бъде пренасочен. При нормална употреба и поддръжка в домакинство на отделна фамилна къща или апартамент, WEBER приема в рамките на тази гаранция да ремонтира или замени дефектните части в рамките на приложимите периоди от време, ограниченията и изключенията, посочени по-долу. ДО СТЕПЕНТА, ПОЗВОЛЕНА ОТ ПРИЛОЖИМОТО ЗАКОНОДАТЕЛСТВО, ТАЗИ ГАРАНЦИЯ СЕ ОТНАСЯ САМО ЗА ПЪРВОНАЧАЛНИЯ КУПУВАЧ И НЕ СЕ ПРЕХВЪРЛЯ НА ПОСЛЕДВАЩИ СОБСТВЕНИЦИ С ИЗКЛЮЧЕНИЕ НА СЛУЧАИ НА ПОДАРЪЦИ И ПРОМОЦИОНАЛНИ АРТИКУЛИ, КАКТО Е ОТБЕЛЯЗАНО ПО-ГОРЕ.

ОТГОВОРНОСТИ НА СОБСТВЕНИКА ПО НАСТОЯЩАТА ГАРАНЦИЯ

За да се гарантира безпроблемно гаранционно покритие, е важно (но не и задължително) да регистрирате вашия продукт на WEBER онлайн на www.weber.com или на уебсайта на конкретната страна, към който клиентът може да бъде пренасочен. Моля, пазете вашата оригинална касова бележка и/или фактура. Регистрирането на вашия продукт на WEBER потвърждава вашето гаранционно покритие и осигурява директна връзка между вас и WEBER в случай, че е необходимо да се свържем с вас.

Горепосочената гаранция се прилага само ако клиентът полага разумни грижи за продукта на WEBER като следва всички инструкции за монтаж, указания за употреба и превантивна поддръжка, както е подчертано в придружаващото Ръководство за употреба, освен ако клиентът може да докаже, че дефектът или неизправността нямат връзка с неизпълнението на тук посочените задължения. Ако живеете в крайбрежен район или сте разположили продукта близо до басейн, поддръжката включва редовно измиване и изплакване на външните повърхности, както е посочено в приложеното ръководство за употреба.

ОБРАБОТКА НА ГАРАНЦИЯТА / ИЗКЛЮЧВАНЕ ОТ ГАРАНЦИЯ

Ако считате, че имате част, която е покрита от тази гаранция, моля, свържете се с отдела за обслужване на клиенти като използвате информацията за контакт на нашия уебсайт (www.weber.com), или уебсайта на конкретната страна, към който клиентът може да бъде пренасочен. След проучване, WEBER ще ремонтира или ще замени (по свое усмотрение) дефектна част, покрита от тази гаранция. В случай, че е невъзможен ремонт или замяна, WEBER може да избере (по свое усмотрение) да замени въпросното барбекю с ново барбекю на същата или по-висока стойност. WEBER може да поиска от вас да върнете части за инспекция, като разходите за експедиране ще бъдат предплатени.

Тази гаранция се прекратява, ако има повреди, влошаване, обезцветяване и/или ръжда, за които WEBER не носи отговорност, тъй като са причинени от:

- Злоупотреба, неправилна употреба, модификация, неправилно приложение, вандализъм, небрежност, неправилно сглобяване или монтаж или неуспешно извършване на обикновена и рутинна поддръжка;
- Насекоми (като паяци) и гризачи (като белки), включително, но неограничено до повреда на тръби на горелката и/или газови маркучи;
- Излагане на солен въздух и/или източници със съдържание на хлор като плувни басейни и хидромасажни вани/минерални извори;
- Сурови климатични условия като градушка, урагани, земетресения, цунами или високи вълни, торнадо или силни бури.

Използването и/или монтажа на части във вашия продукт на WEBER, които не са оригинални части на WEBER, ще анулира тази ограничена гаранция и всички произтичащи от това повреди няма да бъдат покрити по тази гаранция. Всяка модификация на газово барбекю, която не е одобрена от WEBER и не се извършва от оторизиран сервизен техник на WEBER, ще анулира тази гаранция.

ГАРАНЦИОННИ ПЕРИОДИ НА ПРОДУКТА

Купа, капак и среден пръстен:
10 години без ръжда/прогаряне

Почистваща система One Touch:
5 години без ръжда/прогаряне

Пластмасови компоненти:
5 години, с изключение на избеляване или обезцветяване

Всички останали части:
2 години

ОТКАЗ ОТ ОТГОВОРНОСТ

ОТДЕЛНО ОТ ГАРАНЦИЯТА И ОТКАЗА ОТ ОТГОВОРНОСТ, ОПИСАНИ В ТАЗИ ИНФОРМАЦИЯ ЗА ГАРАНЦИЯТА, ИЗРИЧНО НЯМА НИКАКВА ГАРАНЦИЯ ИЛИ ДОБРОВОЛНИ ДЕКЛАРАЦИИ ЗА ОТГОВОРНОСТ, ДАДЕНИ ТУК, КОИТО ИЗЛИЗАТ ИЗВЪН РАМКИТЕ НА ЗАДЪЖИТЕЛНАТА ОТГОВОРНОСТ, КОЯТО СЕ ОТНАСЯ ДО WEBER. НАСТОЯЩАТА ИНФОРМАЦИЯ ЗА ГАРАНЦИЯТА СЪЩО НЕ ОГРАНИЧАВА ИЛИ ИЗКЛЮЧВА СИТУАЦИИ ИЛИ ИСКОВЕ, ПРИ КОИТО WEBER НОСИ ЗАДЪЖИТЕЛНА ОТГОВОРНОСТ, КАКТО Е ПРЕДВИДЕНО ПО ЗАКОН.

НЯМА ДА ВАЖАТ ГАРАНЦИИ СЛЕД УСТАНОВЕНИТЕ ПЕРИОДИ НА ТАЗИ ГАРАНЦИЯ. НИКАКВИ ДРУГИ ГАРАНЦИИ, ДАДЕНИ ОТ ФИЗИЧЕСКО ЛИЦЕ, ВКЛЮЧИТЕЛНО ТЪРГОВСКИ ПРЕДСТАВИТЕЛ ИЛИ ТЪРГОВЕЦ НА ДРЕБНО ПО ОТНОШЕНИЕ НА КОЙТО И ДА Е ПРОДУКТ (КАТО "УДЪЛЖЕНИ ГАРАНЦИИ"), НЯМА ДА ЗАДЪЛЖАВАТ WEBER. ЕДИНСТВЕНОТО СРЕДСТВО ЗА КОМПЕНСАЦИЯ ПО ТАЗИ ГАРАНЦИЯ Е РЕМОТ ИЛИ ЗАМЯНА НА ЧАСТТА ИЛИ ПРОДУКТА.

В НИКАКЪВ СЛУЧАЙ КОМПЕНСАЦИЯ ОТ КАКЪВТО И ДА Е ВИД ПО ТАЗИ ДОБРОВОЛНА ГАРАНЦИЯ НЕ МОЖЕ ДА БЪДЕ ПО-ВИСОКА ОТ СУМАТА НА ПОКУПНАТА ЦЕНА НА ПРОДАДЕНИЯ ПРОДУКТ НА WEBER.

ВИЕ ПОЕМАТЕ РИСКА И ОТГОВОРНОСТТА ЗА ЗАГУБА, ЩЕТА ИЛИ НАРАНЯВАНЕ НА ВАС ИЛИ ВАША СОБСТВЕНОСТ И/ИЛИ НА ДРУГИ И ТЯХНА СОБСТВЕНОСТ, ВЪЗНИКНАЛА ОТ НЕПРАВИЛНО ИЗПОЛЗВАНЕ ИЛИ ЗЛОУПОТРЕБА С ПРОДУКТА ИЛИ НЕСЛЕДВАНЕ НА ИНСТРУКЦИИТЕ, ДАДЕНИ ОТ WEBER В ПРИЛОЖЕНОТО РЪКОВОДСТВО ЗА УПОТРЕБА.

ЧАСТИ И ПРИНАДЛЕЖНОСТИ, ЗАМЕНЕНИ ПО ТАЗИ ГАРАНЦИЯ, СА В ГАРАНЦИЯ САМО ЗА ВРЕМЕТО НА ГОРЕУПОМЕНАТИЯ ПЪРВОНАЧАЛНИЯ ГАРАНЦИОНЕН ПЕРИОД(И).

ТАЗИ ГАРАНЦИЯ СЕ ПРИЛАГА САМО ЗА ЧАСТНА УПОТРЕБА В ДОМАКИНСТВОТО НА ОТДЕЛНА ФАМИЛНА КЪЩА ИЛИ АПАРТАМЕНТ И НЕ СЕ ПРИЛАГА ЗА БАРБЕКЮТА НА WEBER, ИЗПОЛЗВАНИ В ТЪРГОВСКИ, ОБЩЕСТВЕНИ ИЛИ КОМБИНИРАНИ УСЛОВИЯ КАТО В РЕСТОРАНТИ, ХОТЕЛИ, КУРОРТИ ИЛИ ИМОТИ, ОТДАВАНИ ПОД НАЕМ.

ОТ ВРЕМЕ НА ВРЕМЕ WEBER МОЖЕ ДА ПРОМЕНЯ КОНСТРУКЦИЯТА НА СВОИТЕ ПРОДУКТИ. НИЩО, КОЕТО СЕ СЪДЪРЖА В ТАЗИ ГАРАНЦИЯ, НЕ МОЖЕ ДА СЕ СЧИТА КАТО ЗАДЪЛЖЕНИЕ НА WEBER ДА ВКЛЮЧВА ТАКИВА КОНСТРУКТИВНИ ПРОМЕНИ В ПРОДУКТИ, ПРОИЗВЕДЕНИ ПРЕДИ ТОВА, НИТО ТАКИВА ПРОМЕНИ МОГАТ ДА БЪДАТ СЧИТАНИ КАТО ПРИЗНАНИЕ, ЧЕ ПРЕДИШНИТЕ КОНСТРУКЦИИ СА БИЛИ ДЕФЕКТНИ.

СМЯНА НА МАРКУЧ, РЕГУЛАТОР И КЛАПАН

⚠ ВАЖНА ЗАБЕЛЕЖКА: Препоръчваме ви на всеки 5 години да смените маркуча за газ на газовото барбекю Weber. В някои държави може да има изисквания газовия маркуч да се сменя в рамките на по-малко от 5 години, ако е така тези изисквания ще бъдат водещи.

За резервен маркуч, регулатор и клапан се свържете с търговския представител във Вашия регион като използвате информацията за контакт на нашия уебсайт. Влезте на www.weber.com.

ДЪРЖАВА

Дания, Швеция, Норвегия, Финландия, Англия, Холандия, Обединено Кралство, Франция, Испания, Португалия, Белгия, Ирландия, Гърция, Люксембург, Италия, Германия, Австрия

ВИД ГАЗ И НАЛЯГАНЕ

I_{зв/р} - 29mbar

ДАНИИ ЗА КОНСУМАЦИЯ

Запалване на горелка. Макс. налягане

Смес пропан/ бутан	kW	g/h
	2,6	192

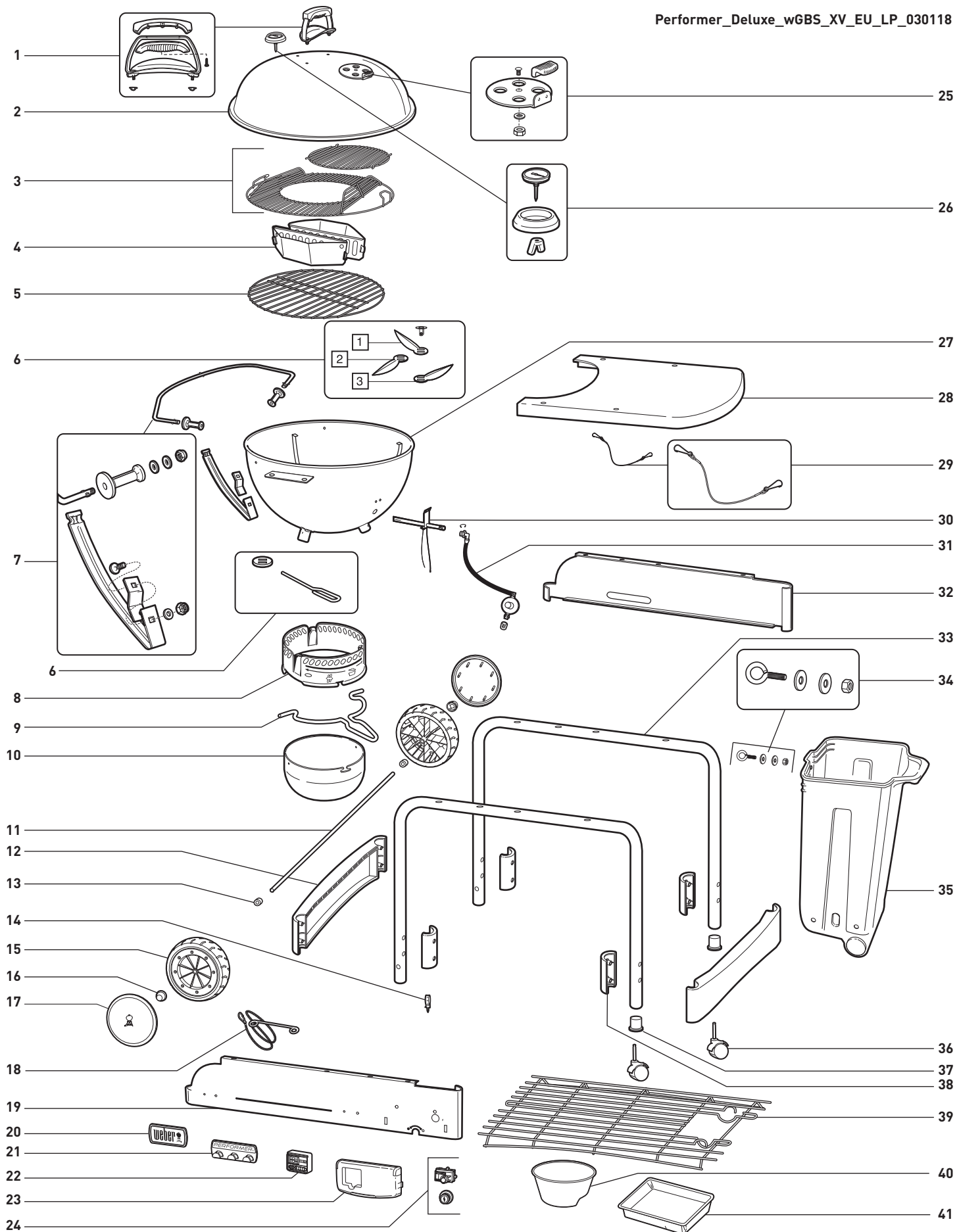

- | | | |
|--|---|--|
| 1. Сглобяване дръжката на капака | 15. Колело | 29. Осигурителна верига CHARBIN |
| 2. Капак | 16. Главина | 30. Монтажна група на горелката |
| 3. Решетка за готвене GBS | 17. Капак на колелото | 31. Маркуч и регулатор с отворстие и клипс |
| 4. CHAR-BASKETS | 18. Държач за кибритени клечки | 32. Заден панел |
| 5. Решетка за дървени въглища | 19. Преден панел | 33. Опорна рамка |
| 6. Почистваща система ONE-TOUCH | 20. Табела с лого | 34. Метални части CHARBIN |
| 7. Държач за капак TUCK-AWAY и монтажна група на долната опора | 21. Кутия с инструменти | 35. CHARBIN |
| 8. Пръстен на съда за пепел | 22. Цифров таймер за готвене | 36. Колело с блокиращ механизъм |
| 9. Дръжка на съда за пепел | 23. Капак за контрол на газта | 37. Втулка |
| 10. Съд за пепел с голяма вместимост | 24. Бутон на запалителя / модул на запалителя | 38. Конзолна скоба на опорната рамка |
| 11. Вал | 25. Монтажна група на амортисьора на капака | 39. Долен решетъчен стелаж |
| 12. Скоба на опорна рамка | 26. Монтажна група на термометъра | 40. Съд за дървени въглища |
| 13. Дистанционен пръстен | 27. Резервоар | 41. Съд за събиране на течности за еднократна употреба |
| 14. Стойка на проводника на запалителя | 28. Маса | |

Ако имате въпроси или се нуждаете от съвет относно Вашата скара или безопасната работа с нея, моля, влезте на www.weber.com.

- В тези инструкции са посочени минималните изисквания за спсобяване на Вашето барбекю Weber. Моля, прочетете инструкциите внимателно преди използване на Вашето барбекю Weber. Неправилното спсобяване може да бъде опасно.
- Да не се използва от деца.
- Това барбекю WEBER е проектирано за използване само с пропан или газова смес пропан-бутан. Не го използвайте с природен газ. Клапанът и регулаторът са само за пропан или газова смес пропан-бутан.
- Това газово барбекю WEBER не е предназначено за търговска употреба.
- Използването на алкохол и/или предписани или непредписани лекарства може да наруши способността на потребителя правилно да спсоби или да работи безопасно с уреда.
- Това барбекю WEBER не е предназначено и никога не трябва да се използва като отоплителен уред.

ФУНКЦИИ

- A) Ексклузивната система TOUCH-N-GO за газово запалване отнема неудобството от запалването на дървените въглища **[1]**. Просто натиснете и задръжте бутона и газовата горелка на системата се запалва, запалвайки дървените въглища. Няма опасни течни реостати за пускане, които да се използват или съхраняват и го няма вече остатъчния вкус от течния реостат за пускане.
- B) Контейнерът за складиране CHARBIN побира чувал с дървени въглища с максимално тегло от 13,7 kg. **[2]**. Чувалът с дървени въглища трябва да бъде поставен директно в контейнера за складиране CHARBIN.
- B) Металната работна повърхност представлява чудесна работна зона и покрива контейнера за складиране CHARBIN, за да се запазят сухи въглищата **[3]**.
- Г) Удобен долен решетъчен стелаж за складиране **[4]**.
- Д) Съдът за пепел с голяма вместимост се заключва на съответното място като по този начин елиминира разнасянето на пепелта **[5]**.
- Е) Почистващата система ONE-TOUCH лесно отстранява пепелта или отваря и затваря клапаните **[6]**.
- Ж) Термометърът отчита температурата на готвене в скарата **[7]**.
- З) Капакът TUCK-AWAY се плъзга обратно в държача за капак от неръждаема стомана и действа като защитна преграда срещу вятъра, когато се запалват въглищата **[8]**.
- И) Шарнирната решетка за готвене GOURMET BBQ SYSTEM (GBS) **[9]**, с капак с шарнирно окачване, който се отваря широко над решетката за готвене за лесно добавяне на въглища или дървени стърготини по време на готвене. Включва подложка за ежедневна употреба. Пасва на пълната линия аксесоари за GOURMET BBQ SYSTEM (GBS).
- Й) Поставката за дървени въглища CHAR-BASKET позволява удобство и гъвкавост при непряко и пряко готвене с дърва или дървени въглища **[10]**.
- К) Цифров таймер за готвене **[11]**.

- Не оставяйте барбекюто WEBER без надзор. Винаги дръжте децата и домашните животни на безопасно разстояние от барбекюто Weber.
 - Части, които са скрепени от производителя, не трябва да се променят от потребителя.
 - Модификациите на уреда могат да бъдат опасни.
 - Разединете цилиндъра, ако: 1) е празен; 2) скарата е складирана в гараж или друго затворено помещение; 3) скарата се транспортира.
- ⚠ **Не местете уреда по време на работа. Изчакайте скарата да се охлади преди преместване.**
- ⚠ **Този уред не е предназначен и никога не трябва да се използва като отоплителен уред.**

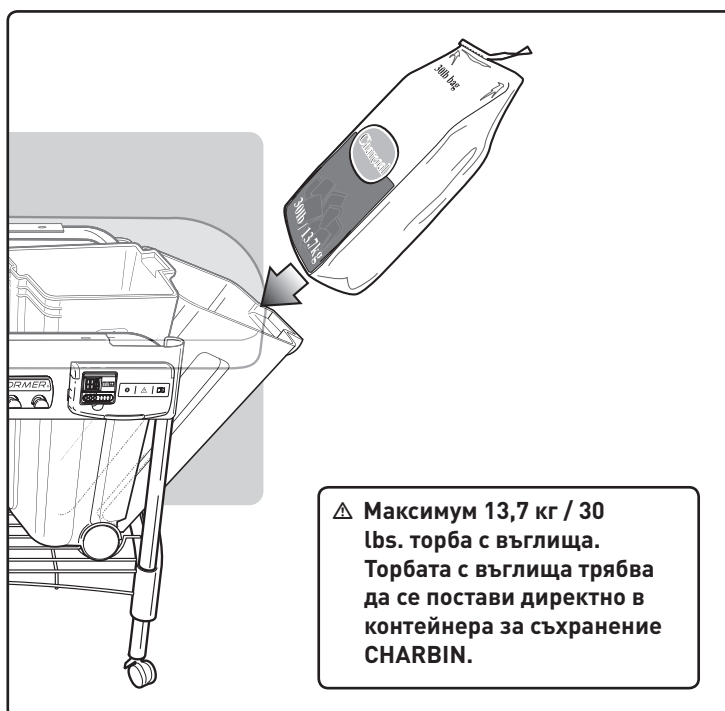
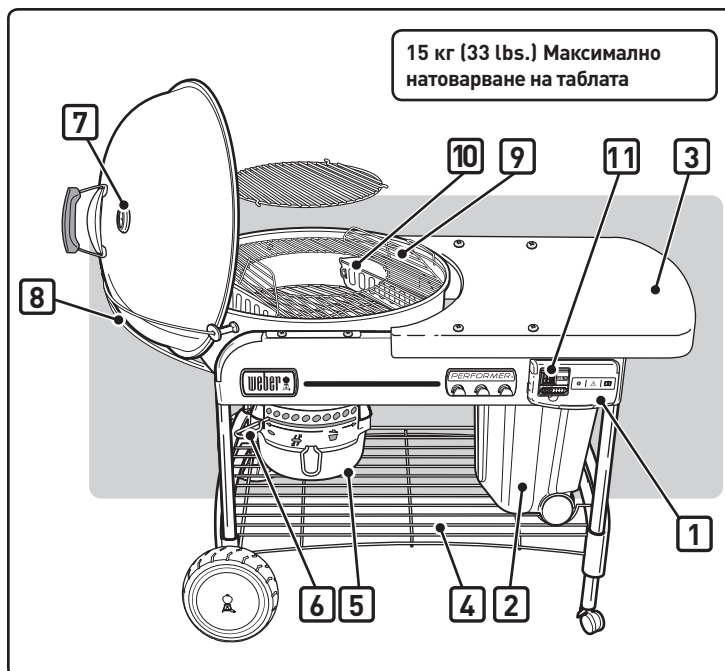

СВЪРЗВАНЕ НА ОПАКОВКА ЗА ГАЗ ЗА ЕДНОКРАТНА УПОТРЕБА

Използвайте опаковки за газ за еднократна употреба с минимална вместимост 430г и максимална вместимост 460г. Опаковката трябва да има EN417 клапан, както е показано. Един тип флакон, който може да се използва, е модел 2202 Primus или флакон за еднократна употреба WEBER Q.

⚠ ВНИМАНИЕ: Използвайте само бутилки, маркирани “Пропаново гориво” или “Смес пропан бутан”.

Вкарайте флакона с пропан бутан за еднократна употреба в регулатора и завъртете по часовника, докато се затегне.

⚠ ПРЕДУПРЕЖДЕНИЕ: Затягайте само на ръка. Използване на прекомерна сила може да повреди куплунга на регулатора и да причини теч на газ или липса на газов поток.

ПРОВЕРКА ЗА ТЕЧОВЕ НА ГАЗ:

⚠ ОПАСНОСТ

Не използвайте открит пламък за проверка за течове на газ. Уверете се, че няма искри или открити пламъци в зоната, докато проверявате за течове. Искри или пламъци ще доведат до пожар или експлозия, които могат да причинят сериозна телесна повреда или смърт, както и материални щети.

Ще Ви трябват: флакон с пропан бутан за еднократна употреба, разтвор вода и сапун и парцал или четка, с която да го нанесете.

- A) Смесете водата и сапуна.
- B) Включете газовия регулатор като завъртите обратно на часовниковата стрелка.
- C) Проверете за течове като намокрите фитинга с разтвора вода и сапун и следите за мехурчета. Ако се формират мехурчета или се появяват балонче, има теч.

ПРОВЕРЕТЕ:

- A) Връзка на регулатор към флакон с пропан/бутан за еднократна употреба.

⚠ ПРЕДУПРЕЖДЕНИЕ: Ако има теч във връзка (1), свалете флакона с пропан бутан за еднократна употреба. Не работете с барбекюто. Използвайте различен флакон с пропан бутан за еднократна употреба и проверете отново за течове с разтвор от вода и сапун. Ако течът продължи след повторно затваряне на флакона с пропан бутан, **ИЗКЛУЧЕТЕ** газта. **НЕ РАБОТЕТЕ С БАРБЕКЮТО.** Свържете се с Търговския представител във Вашия район, като използвате информацията за контакт на нашия уебсайт. Влезте на www.weber.com.

ПРОВЕРЕТЕ:

- B) Връзките на клапана към регулатора.

⚠ ПРЕДУПРЕЖДЕНИЕ: Ако има теч във връзка (2), **ИЗКЛУЧЕТЕ** газта. **НЕ РАБОТЕТЕ С БАРБЕКЮТО.** Свържете се с Търговския представител във Вашия район, като използвате информацията за контакт на нашия уебсайт. Влезте на www.weber.com.

Когато приключите с проверките за теч, изключете газта от източника и изплакнете връзките с вода.

⚠ ОПАСНОСТ

Не съхранявайте резервен флакон с пропан/бутан под или близо до този уред.

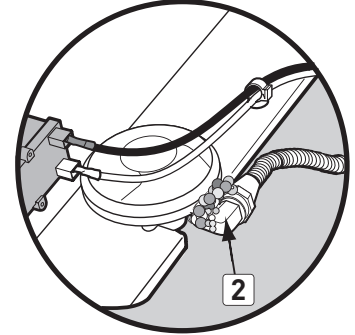
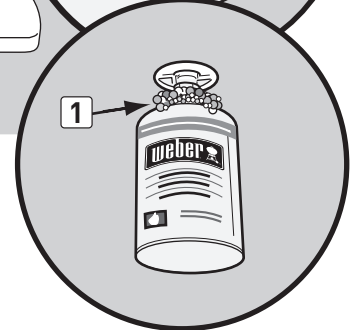
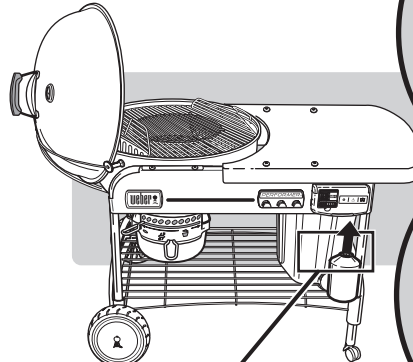

ЗАПАЛВАНЕ

⚠ ОПАСНОСТ

Отворете капака преди запалване. Не използвайте никакви запалителни течности като течност за разпалване, бензин, спирт или друга форма на самозапалващи се дървени въглища по никакъв повод, дори при ръчно запалване. Несъобразяване с това ще доведе до тежко телесно нараняване или смърт.

A) Свалете капака на барбекюто преди да задействате функцията за газ.

⚠ ОПАСНОСТ: Ако не направите това, може да се причини натрупване на газ, което да предизвика пожар или експлозия, водещи до тежка телесна повреда или смърт, както и повреди на имуществото.

B) Отворете долните клапани на купата (1).

C) Поставете CHAR-BASKETS върху горелката (2).

D) Натиснете зъбчатата върху контролния клапан за газта (3) и вдигнете, за да го отворите.

E) Включете подаването на газ (в посока обратна на часовниковата стрелка) като завъртите най-малко на един пълен оборот (4).

⚠ ПРЕДУПРЕЖДЕНИЕ: Не се навеждайте над отворено барбекю, докато се разпалва.

F) Натиснете и задръжте запалителния бутон докато горелката се запали (5).

⚠ ВНИМАНИЕ: При силна дневна светлина пламъкът може трудно да се види.

G) След като дървените въглища се запалят (около 5 минути), завъртете контролния бутон за газта в положение OFF (ИЗКЛ.) (по часовниковата стрелка) докато той не се затвори.

⚠ ВНИМАНИЕ: Уверете се, че к капакът е напълно затворен.

Забележка - Продължителен период на работа на резервоара намалява срока на неговата експлоатация.

H) Можете да започнете да готвите, когато по дървените въглища има тънко покритие от сива пепел. (около 25-30 минути).

ЗА ДА ИЗГАСИТЕ

Завъртете контролния бутон на газта до OFF (ИЗКЛ.) (по часовниковата стрелка), докато той се затвори.

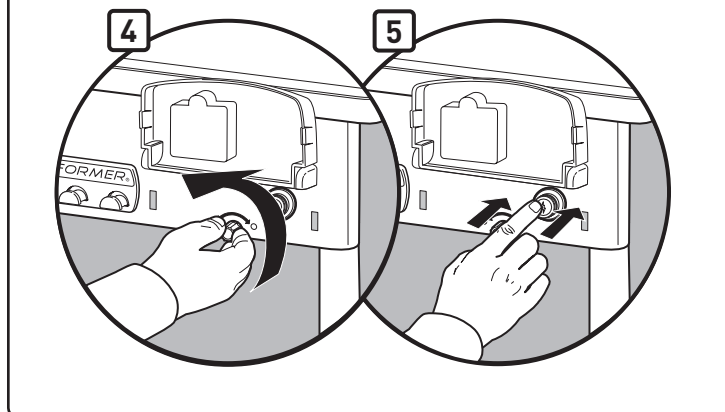
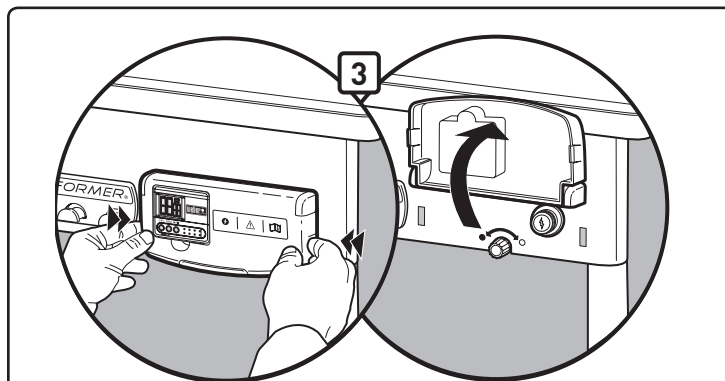
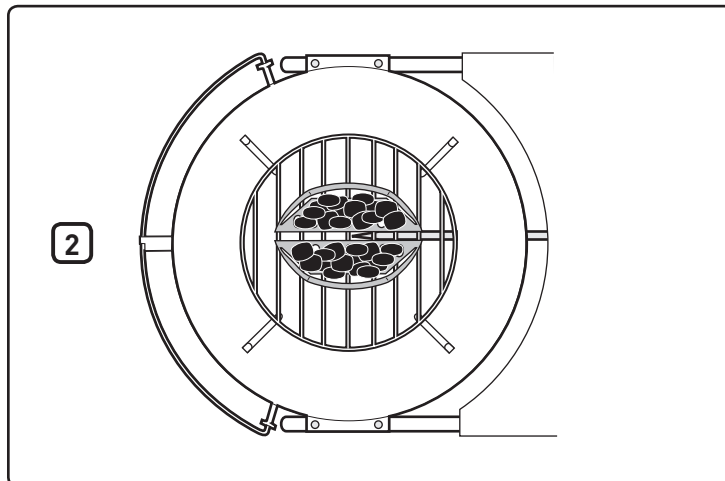
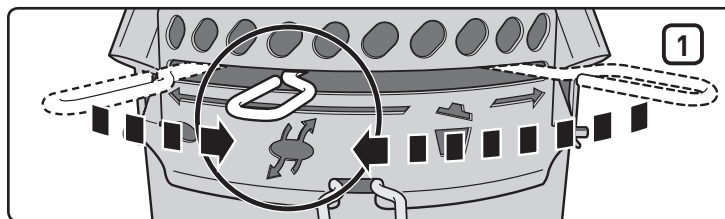

РЪЧНО ЗАПАЛВАНЕ

- ⚠ **ПРЕДУПРЕЖДЕНИЕ:** Не правете опити за ръчно запалване, без да използвате държача за кибрита.

⚠ **ОПАСНОСТ**

Отворете капака преди запалване. Не използвайте никакви запалителни течности като течност за разпалване, бензин, спирт или друга форма на самозапалващи се дървени въглища по никакъв повод, дори при ръчно запалване. Несъобразяване с това ще доведе до тежко телесно нараняване или смърт.

- A) Свалете капака на барбекюто преди да задействате функцията за газ.
- ⚠ **ОПАСНОСТ:** Ако не направите това, може да се причини натрупване на газ, което да предизвика пожар или експлозия, водещи до тежка телесна повреда или смърт, както и повреди на имущество.
- B) Отворете долните клапани на купата (1).
- C) Преместете CHAR-BASKETS далеч от горелката (2).
- D) Натиснете зъбчетата върху контролния клапан за газта (3) и вдигнете, за да го отворите.
- E) Сложете клечка кибрит в държача за кибрита. Запалете клечката.
- F) Включете подаването на газ (в посока обратна на часовниковата стрелка) като завъртите най-малко на един пълен оборот (4).
- G) Разположете пламъка на клечката в задната част на отвора на горелката (5).
- ⚠ **ПРЕДУПРЕЖДЕНИЕ:** При ръчно запалване не дръжте ръката си директно над горелката.
- ⚠ **ПРЕДУПРЕЖДЕНИЕ:** Не се навеждайте над отворено барбекю, докато се разпалва.
- ⚠ **ВНИМАНИЕ:** При силна дневна светлина пламъкът може трудно да се види.
- H) Сложете си ръкавици за барбекю и използвайте щипците, за да преместите CHAR-BASKETS върху горелката.
- I) След като дървените въглища се запалят (около 5 минути), завъртете регулатора за газта в положение OFF (ИЗКЛ.) (по часовниковата стрелка), докато той не се затвори.
- J) Можете да започнете да готвите, когато по дървените въглища има тънко покритие от сива пепел (около 25-30 минути).

ЗА ДА ИЗГАСИТЕ

Завъртете контролния бутон на газта до OFF (ИЗКЛ.) (по часовниковата стрелка), докато той се затвори.

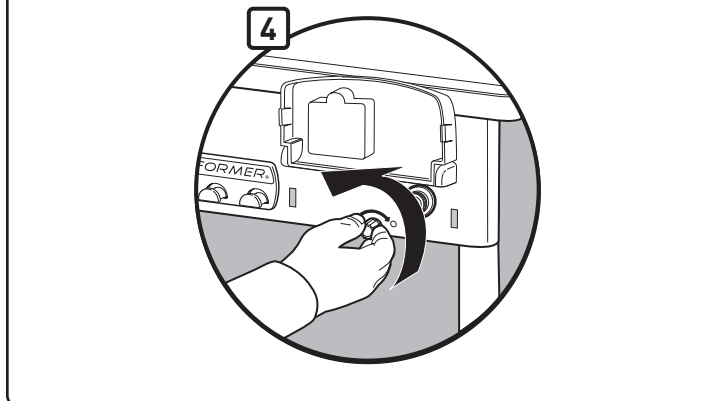
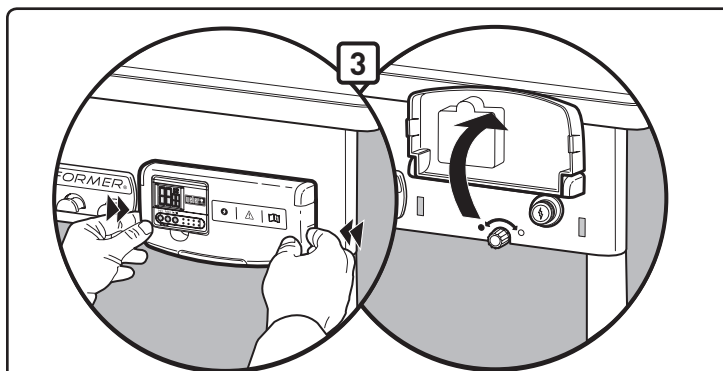
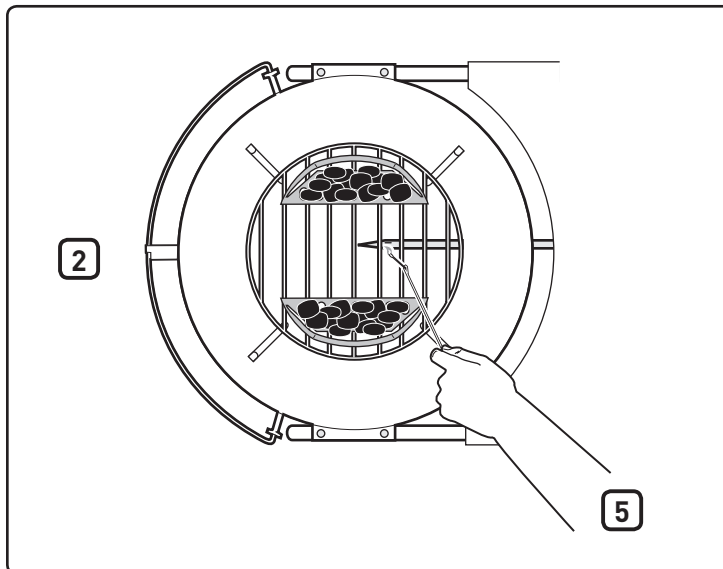
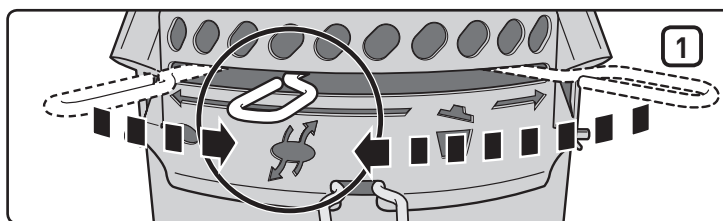

РАБОТА НА ТАЙМЕРА

Този водоустойчив цифров таймер за готвене има функция както за отчитане, така и за обратно отброяване на времето в часове, минути и секунди.

За да настроите таймера за обратно отброяване:

- Натиснете бутона **Start/Stop (Старт/Стoп)**, ► / ■ за да включите подсветката.
- Натиснете бутона **HR**, (1) за да зададете броя часове. Задръжте бутона, за да превъртите цифрите напред (максимална настройка: 99 часа) (4).
- Натиснете бутона **MIN**, (2) за да зададете броя минути. Задръжте бутона, за да превъртите цифрите напред (максимална настройка: 59 минути) (5).
- Когато времето е зададено, натиснете бутона **Start/Stop (Старт/Стoп)**: ► / ■ (3) за да стартирате обратното отброяване.
- Когато таймерът е включен, алармата ще възпроизведе звуков сигнал за 30 секунди и автоматично ще рестартира обратното отброяване от предишната времева настройка.

ВАЖНО

Когато таймерът отчете, че остава повече от час от обратното отброяване, **H** и **M** (часове и минути) ще започнат да премигват; цифрите ще отброяват обратно всяка минута. Когато таймерът отчете, че остава по-малко от един час, **H** и **M** превключват към **M** и **S** (минути и секунди) и се отброяват секундите; цифрите ще започнат да отброяват обратно всяка секунда.

За да нулирате времето:

- Натиснете бутон **Start/Stop (Старт/Стoп)**, ► / ■ за да включите подсветката.
- Натиснете бутоните **HR** и **MIN**: ⌚ едновременно (1)(2).

За да настроите таймера за отчитане на времето:

- Натиснете бутона **Start/Stop (Старт/Стoп)**, ► / ■ за да включите подсветката.
- Натиснете бутона **Start/Stop (Старт/Стoп)**: ► / ■ отново, за да стартирате отчитането. Докато времето се отчита, дисплея показва отчитането във формат час/минута и минута/секунда.
- Натиснете бутона **Start/Stop (Старт/Стoп)**: ► / ■ два пъти, за да спрете таймера. Отчитането ще спре след 99 часа (4), 59 минути (5).

Автоматично изключване:

- За да запазите живота на батерията, подсветката се изключва след 10 секунди. Таймерът ще се изключи напълно след период на неактивност от 10 минути.

ЗАБЕЛЕЖКА: Ако таймерът се използва в среда, в която е подложен на електростатичен разряд (статично електричество), настройките за време могат да бъдат загубени. Ако това се случи, настройте отново таймера.

Поставяне на батерията:

- Използвайте отвертка Phillips, за да отворите отделението за батерията на задната страна на таймера (6) чрез завъртане на винта по посока на часовниковата стрелка.
- Отстранете капака на батерията от задната страна на таймера (7).
- Добавете или заменете AAA батериите (8).
- Сменете капака на батерията.
- Затворете капака на батерията като завъртите винта по посока обратна на часовниковата стрелка с отвертка Phillips.
- След поставяне на батериите (0000) ще се покаже на LCD екрана.

Поддръжка:

- Не почиствайте таймера с абразивно или корозивно вещество. Това може да доведе до надраскване или корозииране на електронните схеми.
- Не излагайте таймера на силен натиск, удар, прах или прекалено високи температури или влага. Това може да доведе до неизправна работа, по-кратък живот на електрониката, повреда на батерията или повреда на части.
- Не пипайте вътрешните компоненти на таймера. Това ще анулира гаранцията на таймера и може да причини ненужна повреда на батерията и вътрешните части.
- Не подлагайте таймера на прекомерно въздействие на пряка слънчева светлина или силен дъжд.
- Не потапяйте таймера във вода.

За най-добра работа се препоръчва таймерът да се съхранява на закрито, когато не се използва.

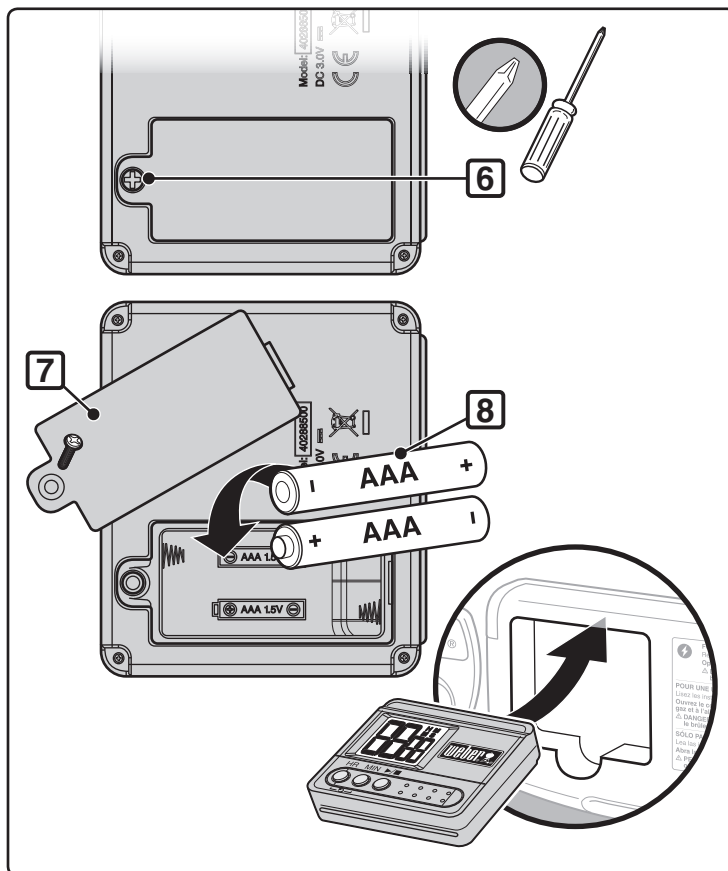
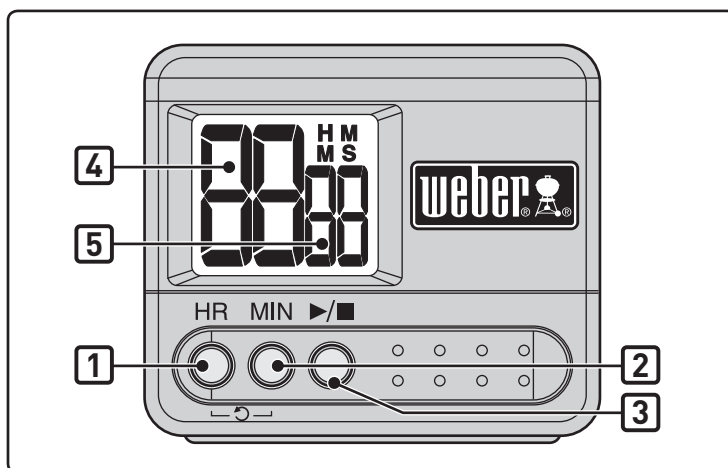

ПРОБЛЕМ	ПРОВЕРКА	РЕШЕНИЕ
Горелката гори с жълт или оранжев пламък, заедно с миризма на газ.	Проверете горелката за възможни запушвания.	Почистете горелката. (Вижте раздел "Поддръжка")
Горелката не се пали или пламъкът е малък.	Дали пропан бутановото гориво е малко или липсва?	Сменете газовата бутилка.
	Дали маркучът за гориво е огънат или изкривен?	Изправете маркуча за гориво.
	Горелката запалва ли се с клечка?	Ако горелката се запали с клечка, проверете системата за запалване.
	Дали маркучът към връзката на тръбата на горелката е правилно фиксиран?	Свържете маркуча за газта към тръбата на горелката с помощта на предоставената метална пристягаща скоба. ⚠ ОПАСНОСТ: Не използвайте функцията за запалване с газ ако пристягащата скоба липсва. Липсваща пристягаща скоба може да причини тежко телесно нараняване, смърт или увреждане на имущество. Свържете се с търговския отдел за резервна пристягаща скоба.
Формата на пламъка на горелката е хаотична.	Горелката чиста ли е?	Почистете горелката. (Вижте раздел "Поддръжка")
Горелката не се пали, когато натиснете запалителния бутон.	Уверете се, че има поток на газ към горелките като се опитате да запалите с кибритена клечка горелките. Вижте "РЪЧНО ЗАПАЛВАНЕ."	Ако запалването с клечка е успешно, проблемът трябва да се търси в системата за запалване. Вижте "РАБОТА С ЕЛЕКТРОННАТА СИСТЕМА ЗА ЗАПАЛВАНЕ."
	Има ли поставена нова батерия?	Уверете се, че батерията е в добро състояние и е поставена правилно. Вижте "ПРОВЕРКА НА ЕЛЕКТРОННИЯ ЗАПАЛИТЕЛ."
	Правилно ли са свързани проводниците със запалителния модул?	Уверете се дали всички проводници са правилно свързани с клемите на запалителната кутия. Вижте "РАБОТА С ЕЛЕКТРОННАТА СИСТЕМА ЗА ЗАПАЛВАНЕ."
	Има ли найлоново фолио около новата батерия?	Отстранете найлоновото фолио.
Таймерът не работи.	Има ли поставена нова батерия?	Уверете се, че батерията е в добро състояние и е поставена правилно. Вижте "РАБОТА НА ТАЙМЕРА."
Вътрешността на капака изглежда сякаш се "бели". (Прилича на обелване на боя).	Това, което виждате, е спечена мазнина, която се е превърнала във въглен и се отслоява. ТОВА НЕ Е ДЕФЕКТ.	Почистете обстойно. (Вижте раздел "Почистване")
Ако проблемите не могат да бъдат отстранени с тези методи, свържете се с Търговския представител във Вашия регион, като използвате информацията за контакт на нашия уебсайт. Влезте на www.weber.com .		

ПОДДРЪЖКА

След период на неупотреба, препоръчваме да извършите следните процедури по поддръжка за Ваша безопасност.

- Преди всяко използване на барбекюто, проверете маркуча за стеснения, пукнатини, издрасквания или прорези. Ако се констатира, че маркучът не подлежи на сервизно обслужване, не използвайте барбекюто. Сменете, като използвате само резервни части, одобрени от Weber. **Свържете се с Търговския представител във Вашия район, като използвате информацията за контакт на нашия уебсайт. Влезте на www.weber.com.**

⚠ ВНИМАНИЕ: Ако маркучът за газ на барбекюто е повреден по някакъв начин или има течове, не използвайте барбекюто.

- Проверете горелката за правилната форма на пламъка (вижте раздел "Форма на пламъка на горелката"). Почистете, ако е необходимо, съгласно процедурите, посочени в този раздел.
- Проверете всички фитинги за газ (Вижте раздел "Проверка за течове на газ").

ПЕРИОДИЧНО ПОЧИСТВАНЕ

За да отстраните пепелта от купата, преместете контролния прът (1) от наляво и надясно, така че греблата на затвора да загребат пепелта през клапаните на купата и към пепелника.

⚠ ВНИМАНИЕ: Уверете се, че горелката е изключена и барбекюто е изстинало преди да го почиствате.

Не разширявайте отворите на горелката, когато почиствате.

За почистване на горелката:

- С телена четка изтрийте външната страна на тръбата на горелката (2) и отделението на отворите на горелката (3).

⚠ ВНИМАНИЕ: Не разширявайте отворите на горелката или калибрирания отвор, когато го почиствате.

За почистване на котела:

- Докато капакът е топъл, изберете вътрешността с хартиена кърпа, за да предотвратите натрупване на мазнина.
- За външни повърхности използвайте топла сапунена вода, а след това изплакнете с чиста вода.

За по-обстойно почистване (което трябва да се извършва най-малко веднъж годишно):

- Отстранете пепелта след като въглените са напълно изгаснали.
- Извадете скарите и кошовите CHAR-BASKETS
- Избършете с хартиени кърпи. Измийте с мек почистващ препарат и вода. Изплакнете добре с чиста вода и избършете, за да го подсушите.

СЪХРАНЕНИЕ

- Когато барбекю PERFORMER се съхранява на закрито, подаването на газ трябва да се изключи, а газовата бутилка трябва да се съхранява на открито на добре проветрявано място.
- Газовите бутилки трябва да се съхраняват на открито на добре проветрявано място далеч от деца и не трябва да се съхраняват в сграда, гараж или друго затворено пространство.
- След период на съхранение и/или неупотреба, барбекюто трябва да се провери за течове на газ и запушвания в тръбата на горелката преди употреба (вижте раздел "Поддръжка").
- Преди употреба проверете дали зоните около газовата бутилка, маркуча и горелката са без остатъци, които могат да попречат на потока на газ или въздух.

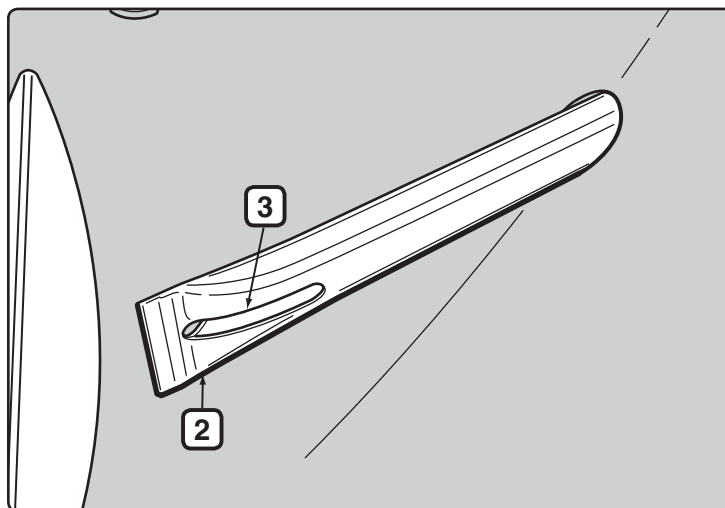
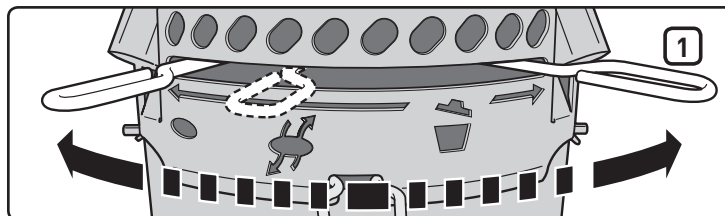

ПРЕДУПРЕЖДЕНИЕ ЗА НАСЕКОМИ

Вашето барбекю PERFORMER, както всеки външен газов уред, е цел за паяци и други насекоми. Те могат да гнездят в секцията на дифузора **(1)** на тръбите на горелките, което да причини обратен поток на газа извън въздушния клапан.

Това може да доведе до пожар в и около тръбата на горелката под панела на купата. На свой ред, това може да повреди вашето барбекю, като го направи небезопасно за работа.

Настоятелно препоръчваме да проверявате и почиствате тръбата на горелката най-малко веднъж годишно или при наличие на един от следните симптоми:

- A) Миризмата на газ, заедно с пламъците на горелката, изглеждащи много жълти и бавни.
- B) Горелката издава пукащи шумове.

⚠ ОПАСНОСТ

Ако не отстраните тези симптоми, може да предизвикате пожар, който може да причини сериозна телесна повреда или смърт и повреда на имущество.

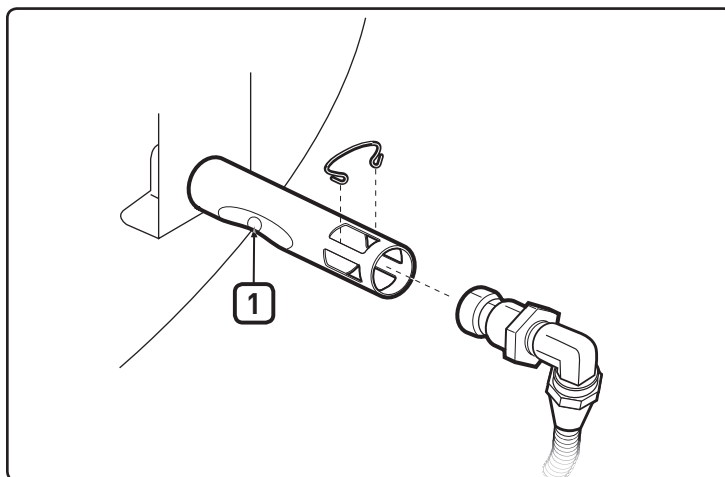
**ПРОВЕРКА И ПОЧИСТВАНЕ НА ГОРЕЛКАТА**

- A) ИЗКЛЮЧЕТЕ газа.
- B) Извадете контейнера за съхранение CHARBIN.
- C) Демонтирайте калибрация отвор **(2)** и фитинга на маркуча **(3)** от тръбата на горелката.
- D) Разгледайте вътрешността на горелката с фенерче.
- E) Почистете вътрешността на горелката с теления държач за кибрита (монтиран зад табелката с логото на WEBER).
Използвайте телта за почистване на зоната на въздушния клапан, отделението на дифузора и отворите на горелката **(4)** от вътрешната страна на купата. Бъдете внимателни, когато поставяте почистващия инструмент за горелката, за да не повредите електрода на запалката **(5)**.
- F) Направете повторна проверка с фенерче, за да видите дали няма запушвания.
- G) Ако е необходимо, повърхността на фитинга на маркуча може да се почисти с телена четка. Калибрация отвор **(6)** може да се почисти с малък щифт.

⚠ ВНИМАНИЕ: Не разширявайте калибрация отвор, когато го почиствате.

- H) Сглобете като повторите в обратен ред стъпки B и C.

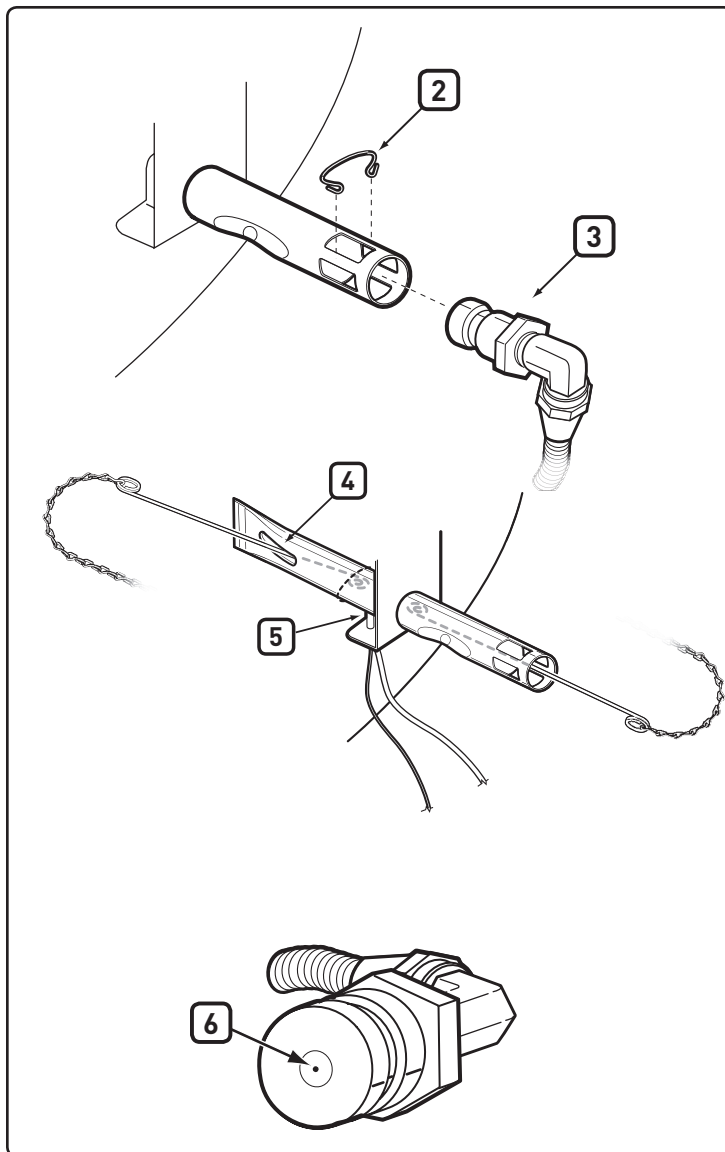

ПЕРИОДИЧНО БЪРЗО ПОЧИСТВАНЕ

Препоръчваме периодично да изтривате външната страна на отворите на горелката с телена четка и да почиствате тръбата на горелката през клапана на въздуха за запалване с държача за кибритени клечки, който сме предоставили.

Това може да се направи като намерите клапаните на въздуха за запалване (1) под скобата на купата и поставите инструмента евъ всеки клапан на въздуха за запалване като въртите инструмента. Когато поставяте държача за кибритени клечки, внимавайте да не повредите запалителния електрод.

⚠ ВНИМАНИЕ: През летните и зимни месеци е важно тази процедура за почистване да се извършва по-често.

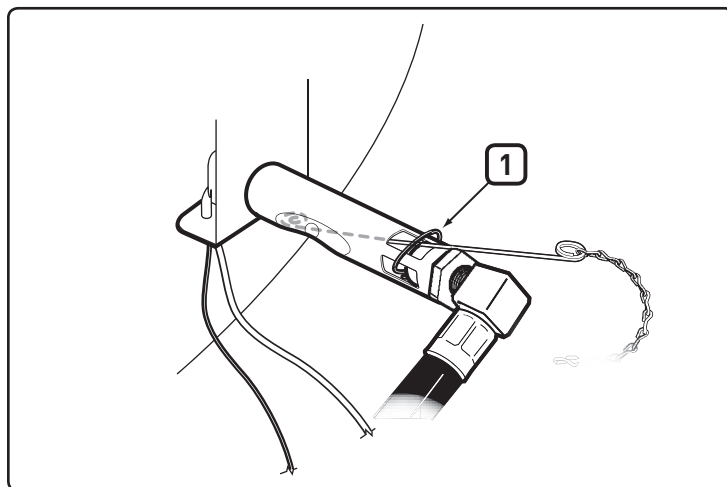

ПРОВЕРКА НА ЕЛЕКТРОННОТО ЗАПАЛВАНЕ

Ако електронната система за запалване не успее да запали барбекюто се уверете, че има газов поток като се опитате да запалите горелките с кибритена клечка. Вижте "РЪЧНО ЗАПАЛВАНЕ". Ако запалването с клечка е успешно, проблемът трябва да се търси в електронното запалване.

⚠ ПРЕДУПРЕЖДЕНИЕ: Контролните бутони за газта и захранващите клапани трябва да бъдат в положение OFF (Изключено).

- Уверете се, че батерията тип AAA (само алкална) е в добро състояние и че е поставена правилно (1). Някои батерии са обвити с найлоново защитно фолио. Това фолио трябва да се отстрани. Не бъркайте това фолио с етикета на батерията.
- Проверете дали белия (2) и черния (3) проводник за запалване са прикрепени правилно.
- Проверете дали бутона за електронно запалване работи, като слушате и се оглеждате за искри в горелката.
- Проверете дали запалката не е разхлабена в рамката. Затегнете, ако е необходимо; вижте стъпка "Монтаж" за правилната процедура.

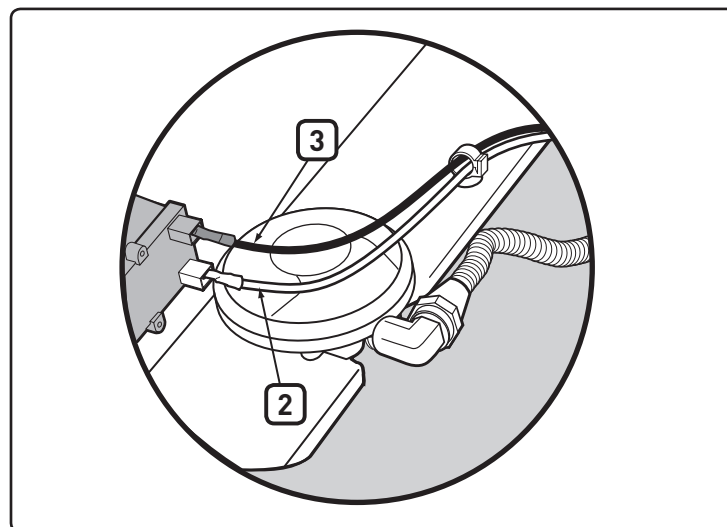

Сменете батерията, ако е необходимо

Само AAA алкална батерия.

Ако системата за електронно запалване продължава да не пали, свържете се с Търговски представител във Вашия регион, като използвате информацията за контакт на нашия уебсайт. Влезте на www.weber.com.

ФОРМА НА ПЛАМЪКА НА ГОРЕЛКАТА

Горелката е фабрично настроена на правилната смес между въздух и газ. Правилната форма на пламъка трябва да има жълтеникав език (4), тъмносин по средата (5) и светлосин при тръбата на горелката (6). Ако пламъкът не изглежда както е показано, или ако се чува пукане, следвайте процедурата за почистване на горелката.

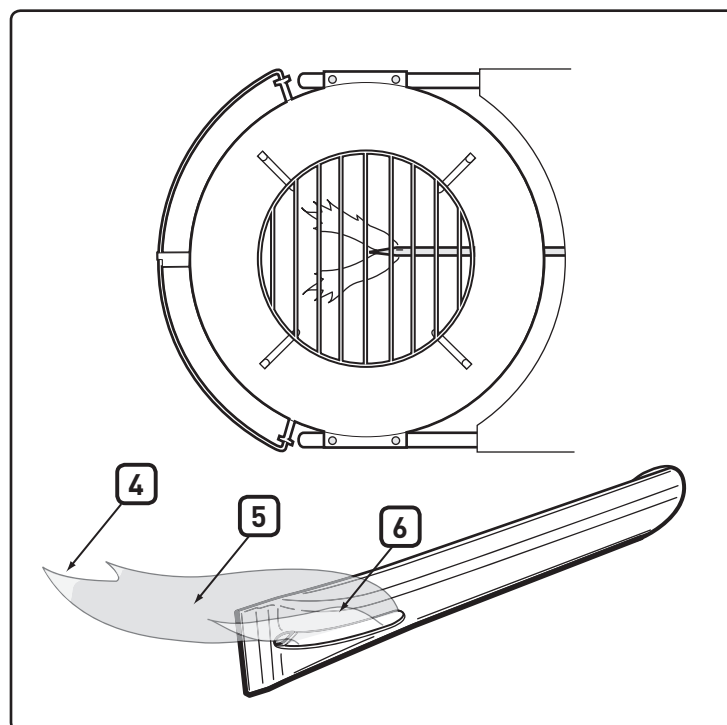

⚠ ВНИМАНИЕ: Този продукт е тестван за безопасност и сертифициран за употреба само в определена държава. Вижте зададените държави, които се намират отвън на кутията.

Тези части могат да бъдат компоненти, пренасящи или изгарящи газ. Моля свържете се с Weber-Stephen Products LLC, Търговски отдел, за информация относно оригинални Weber-Stephen Products LLC резервни части.

⚠ ПРЕДУПРЕЖДЕНИЕ: Не се опитвайте да правите поправки на компоненти, пренасящи или изгарящи газ, без да се свържете с Weber-Stephen Products LLC, Търговски отдел. Вашите действия, ако не спазите предупрежденията за този продукт, могат да причинят пожар или експлозия, водещи до сериозни лични наранявания или смърт и повреда на собственост.



WEBER-STEPHEN PRODUCTS LLC
www.weber.com

⚠ ATTENTION: This product has been safety-tested and is only certified for use in a specific country. Refer to country designation located on outside of box.

These parts may be gas-carrying or gas-burning components. Please contact Weber-Stephen Products LLC Customer Service Department for genuine Weber-Stephen Products LLC replacement part(s) information.

⚠ WARNING: Do not attempt to make any repair to gas-carrying or gas-burning components without contacting Weber-Stephen Products LLC Customer Service Department. Your actions, if you fail to follow this product warning, may cause a fire or an explosion resulting in serious personal injury or death and damage to property.

AUSTRALIA

Weber-Stephen Products LLC
R. McDonald Co. PTY. LTD.
+61.8.8221.6111

AUSTRIA

Weber-Stephen Österreich GmbH
+43 7242 890 135 0
info-at@weberstephen.com

BELGIUM

Weber-Stephen Products Belgium Sprl
+32 015 28 30 90
infobelux@weberstephen.com

CHILE

Weber-Stephen Chile SpA.
+01 56 2-3224-3936

CZECH REPUBLIC

Weber-Stephen CZ & SK spol. s r.o.
+42 267 312 973
info-cz@weberstephen.com

DENMARK

Weber-Stephen Nordic ApS
+45 99 36 30 10
info@weberstephen.dk

FRANCE

Weber-Stephen France
+33 810 19 32 37
service.consommateurs@weberstephen.com

GERMANY

Weber-Stephen Deutschland GmbH
+49 6132 8999 0
info-de@weberstephen.com

HUNGARY

Weber-Stephen Magyarország Kft.
+36 70 / 70-89-813
info-hu@weberstephen.com

ICELAND

Jarn & Gler Wholesale EHF
+354 58 58 900

INDIA

Weber-Stephen Barbecue Products India Pvt. Ltd.
080 42406666
customercare@weberindia.com

ISRAEL

D&S Imports
+972 392 41119
info@weber.co.il

ITALY

Weber-Stephen Products Italia Srl
+39 0444 360 590
info-italia@weberstephen.com

MEXICO

Weber-Stephen Products S.A. de C.V.
+01800-00-WEBER (93237) Ext. 105

NETHERLANDS

Weber-Stephen Netherlands B.V.
+31 513 4333 22
info@weberbarbecues.nl

NEW ZEALAND

WEBER New Zealand ULC
+64 9 570 6630

POLAND

Weber-Stephen Polska Sp. z o.o.
+48 22 392 04 69
info-pl@weberstephen.com

RUSSIA

Weber-Stephen Vostok LTD.
+7 495 956 63 21
info.ru@weberstephen.com

SOUTH AFRICA

Weber-Stephen Products (South Africa) (Pty) Ltd.
+27 11 454 2369
info@weber.co.za

SPAIN

Weber-Stephen Iberica Srl
+34 93 584 40 55
infoiberica@weberstephen.com

SWITZERLAND

Weber-Stephen Schweiz GmbH
+41 52 24402 50
info-ch@weberstephen.com

TURKEY

Dost Bahce Dis Ticaret Müessillik Anonim Sirketi
+99 6132 8999 0
info-de@weberstephen.com

UNITED ARAB EMIRATES

Weber-Stephen Nordic Middle East
+971 4 360 9256
info@weberstephen.ae

UNITED KINGDOM

Weber-Stephen Products (UK) Ltd.
+44 (0)203 630 1500
customerserviceuk@weberstephen.com

USA

Weber-Stephen Products LLC
847 934 5700
support@weberstephen.com

For Republic of Ireland, please contact:
Weber-Stephen Products (U.K.) Limited.

For other eastern European countries, such as ROMANIA,
SLOVENIA, CROATIA, or GREECE, please contact:
Weber-Stephen Deutschland GmbH.

For Baltic states, please contact:
Weber-Stephen Nordic ApS.



WEBER-STEPHEN PRODUCTS LLC
www.weber.com